

Exkurs: Weg des Nachrichtenvordrucks

Weg des Nachrichtenvordrucks - Eingang

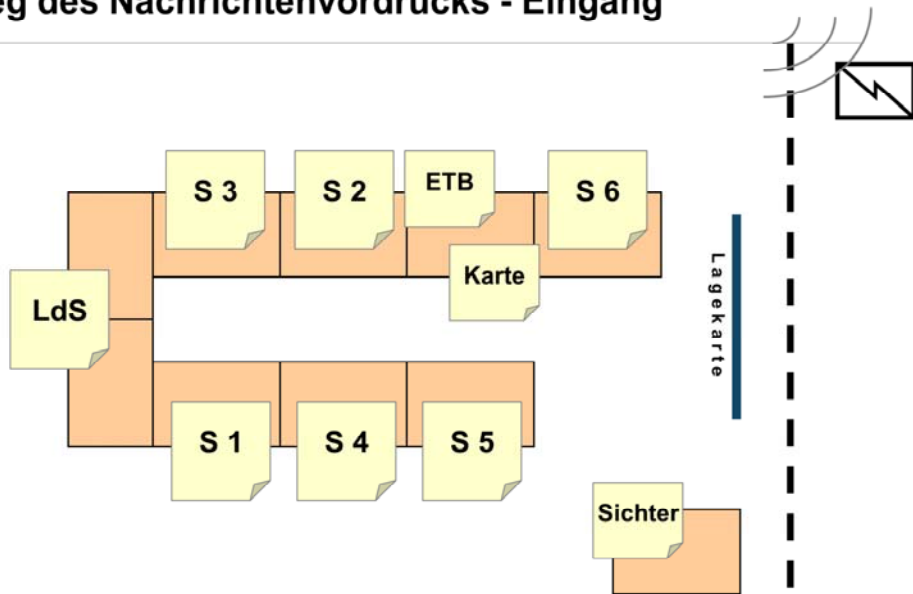

Exkurs: Der Weg des Nachrichtenvordrucks
Folie 2

DRK-Landesverband Rheinland-Pfalz e. V.
Nationale Hilfsgesellschaft
Mitternachtsgasse 4, 55116 Mainz



Eine Nachricht erreicht die Fernmeldezentrale (hier durch „Funkwellen“ angedeutet)

Weg des Nachrichtenvordrucks - Eingang

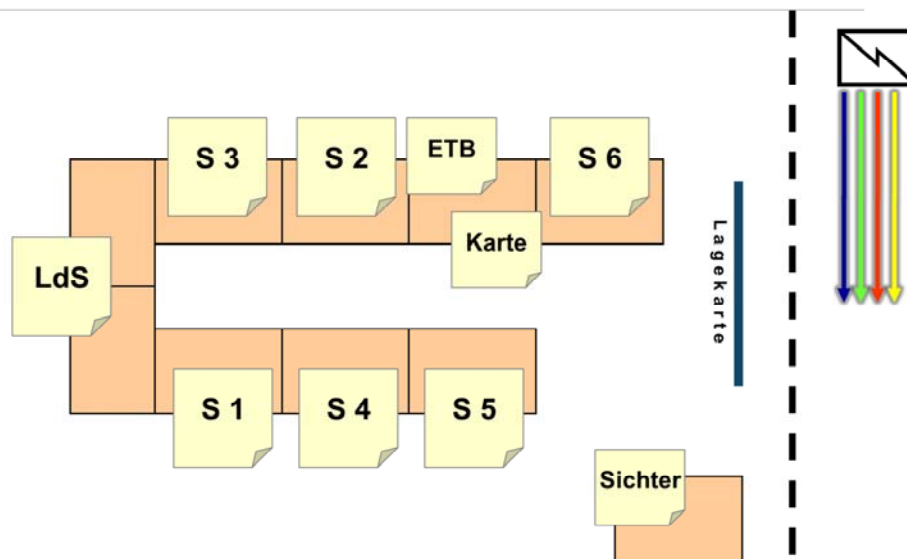

Exkurs: Der Weg des Nachrichtenvordrucks
Folie 3

DRK-Landesverband Rheinland-Pfalz e. V.
Nationale Hilfsgesellschaft
Mitternachtsgasse 4, 55116 Mainz



Der Fernmelder füllt den Nachrichtenvordruck aus (alle vier Blätter).
Der ausgefüllte Durchschlagsatz wird zur Nachweisung gegeben.

Weg des Nachrichtenvordrucks - Eingang

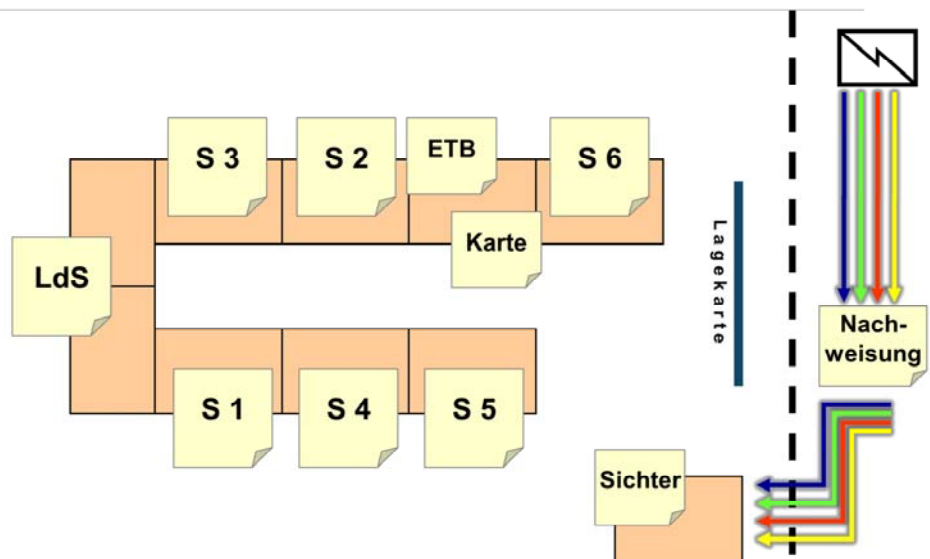

Exkurs: Der Weg des Nachrichtenvordrucks
Folie 4

DRK-Landesverband Rheinland-Pfalz e. V.
Nationale Hilfsgesellschaft
Mitternachtsgasse 4, 55116 Mainz

 Deutsches
Rotes
Kreuz

In der Nachweisung erhält der Durchschreibesatz eine einmalige Eingangskennung im Kopfteil des Vordrucks.

Meistens wird als Kennung ein „E“ für „Eingang“ zusammen mit einer laufenden Nummer verwendet.

Der Stapel wird dem Sichter gereicht.

Weg des Nachrichtenvordrucks - Eingang

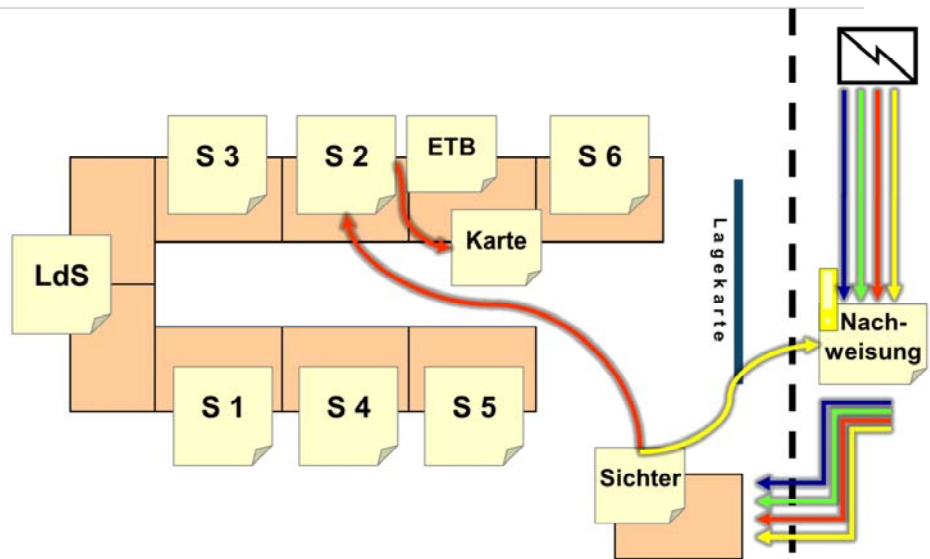

Exkurs: Der Weg des Nachrichtenvordrucks
Folie 7

DRK-Landesverband Rheinland-Pfalz e. V.
Nationale Hilfsgesellschaft
Mitternachtsgasse 4, 55116 Mainz

 Deutsches
Rotes
Kreuz

Weg des Nachrichtenvordrucks - Eingang

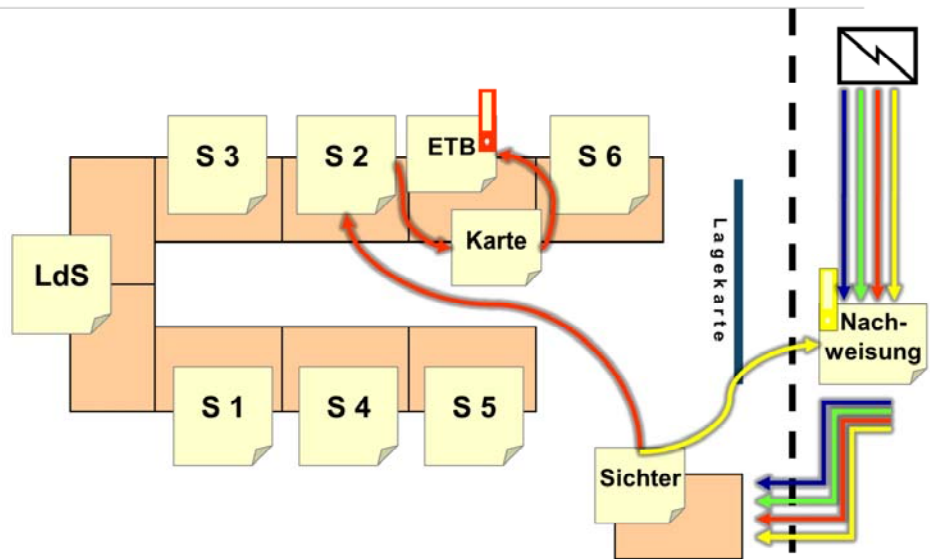

Exkurs: Der Weg des Nachrichtenvordrucks
Folie 8

DRK-Landesverband Rheinland-Pfalz e. V.
Nationale Hilfsgesellschaft
Mitternachtsgasse 4, 55116 Mainz

 Deutsches
Rotes
Kreuz

Weg des Nachrichtenvordrucks - Eingang

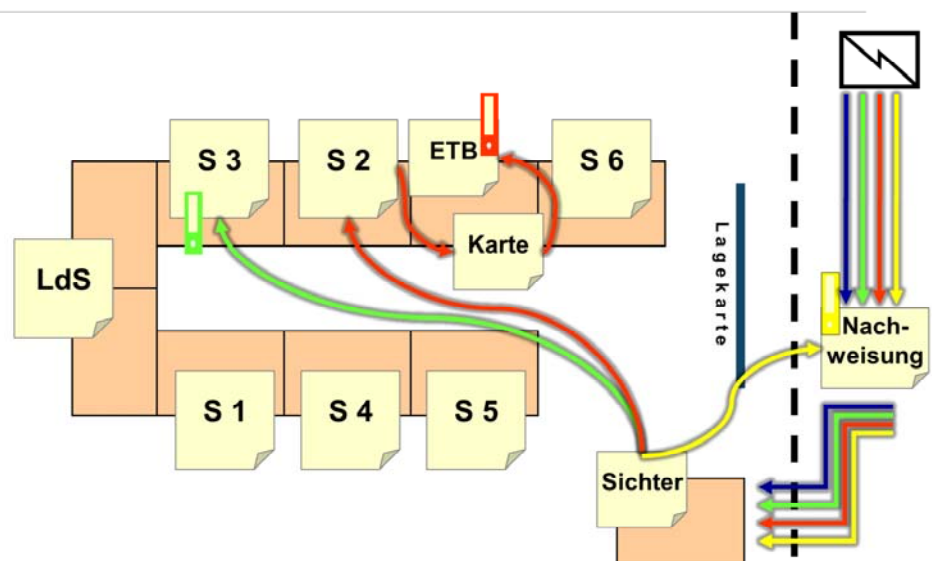

Exkurs: Der Weg des Nachrichtenvordrucks
Folie 9

DRK-Landesverband Rheinland-Pfalz e. V.
Nationale Hilfsgesellschaft
Mitternachtsgasse 4, 55116 Mainz



Der grüne Durchschlag KANN im ALLGEMEINEN zu S-3 gehen. Dieser nimmt Kenntnis. Aber auch die standardmäßige Beförderung zur Führung ist gebräuchlich. Hat die Nachricht eher Relevanz für ein anderes Sachgebiet, ist der grüne Durchschlag diesem Sachgebiet zuzustellen.

Eine Regelung, wer standardmäßig Empfänger des grünen Durchschlags ist sollte im Vorfeld getroffen werden.

Weg des Nachrichtenvordrucks - Eingang

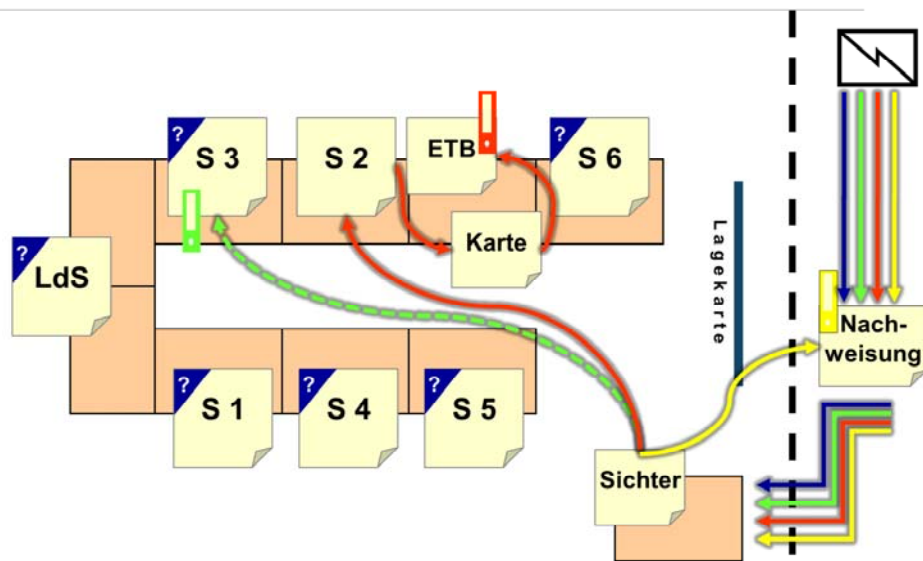

Exkurs: Der Weg des Nachrichtenvordrucks
Folie 10

DRK-Landesverband Rheinland-Pfalz e. V.
Nationale Hilfsgesellschaft
Mitternachtsgasse 4, 55116 Mainz

 Deutsches
Rotes
Kreuz

Der blaue Durchschlag ist für den eigentlichen „Empfänger“ bestimmt. Als Empfänger kommen alle Funktionen des Stabes in betracht.

Weg des Nachrichtenvordrucks - Eingang

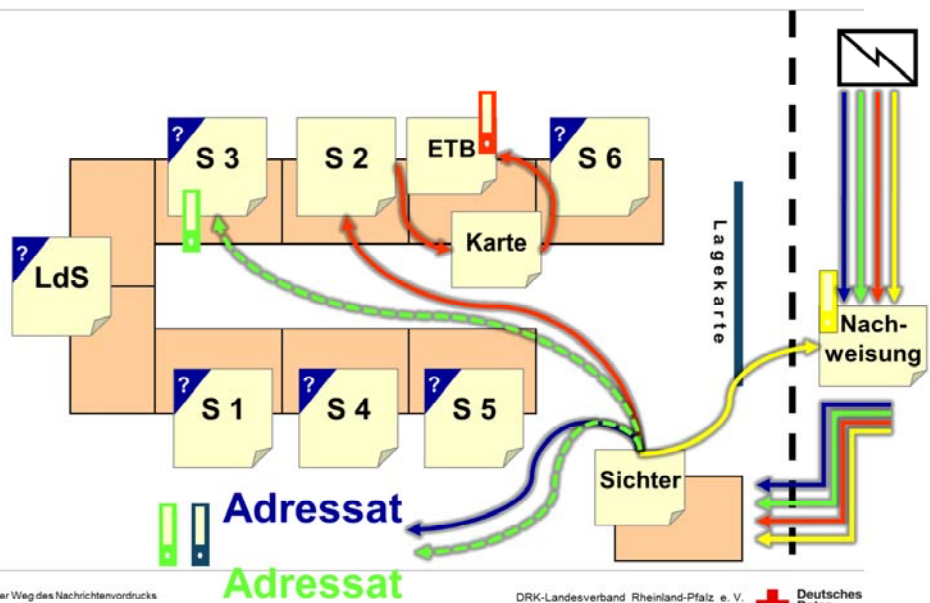

Exkurs: Der Weg des Nachrichtenvordrucks
Folie 11

DRK-Landesverband Rheinland-Pfalz e. V.
Nationale Hilfsgesellschaft
Mitternachtsgasse 4, 55116 Mainz

Deutsches
Rotes
Kreuz

Die möglichen Empfänger hier durch blaue Ecken angedeutet.
Stellvertretend erreicht in diesem Beispiel der blaue Zettel den „Adressat“.

Weg des Nachrichtenvordrucks - Ausgang

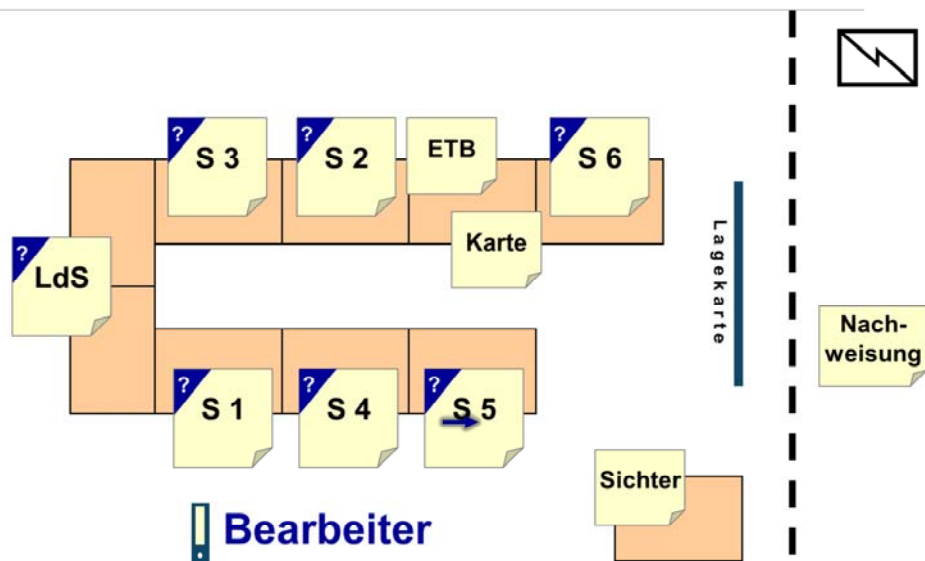

Exkurs: Der Weg des Nachrichtenvordrucks
Folie 12

DRK-Landesverband Rheinland-Pfalz e. V.
Nationale Hilfsgesellschaft
Mitternachtsgasse 4, 55116 Mainz



Als Verfasser kommen alle Funktionen des Stabes in betracht. Stellvertretend in diesem Beispiel füllt der „Bearbeiter“ einen Durchschreibesatz aus.

Weg des Nachrichtenvordrucks - Ausgang

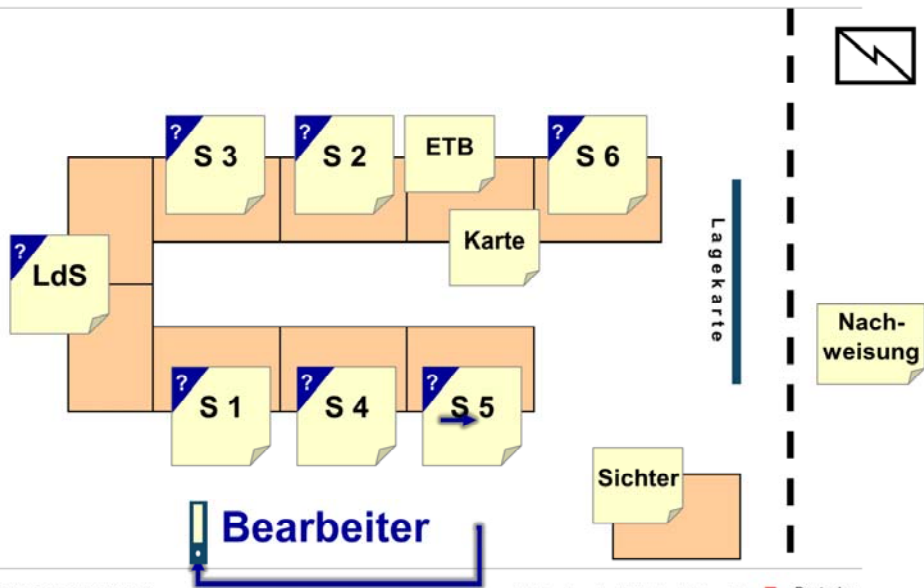

Exkurs: Der Weg des Nachrichtenvordrucks
Folie 13

DRK-Landesverband Rheinland-Pfalz e. V.
Nationale Hilfsgesellschaft
Mitternachtsgasse 4, 55116 Mainz



Der „Absender“ behält den blauen Deckbogen.

Weg des Nachrichtenvordrucks - Ausgang

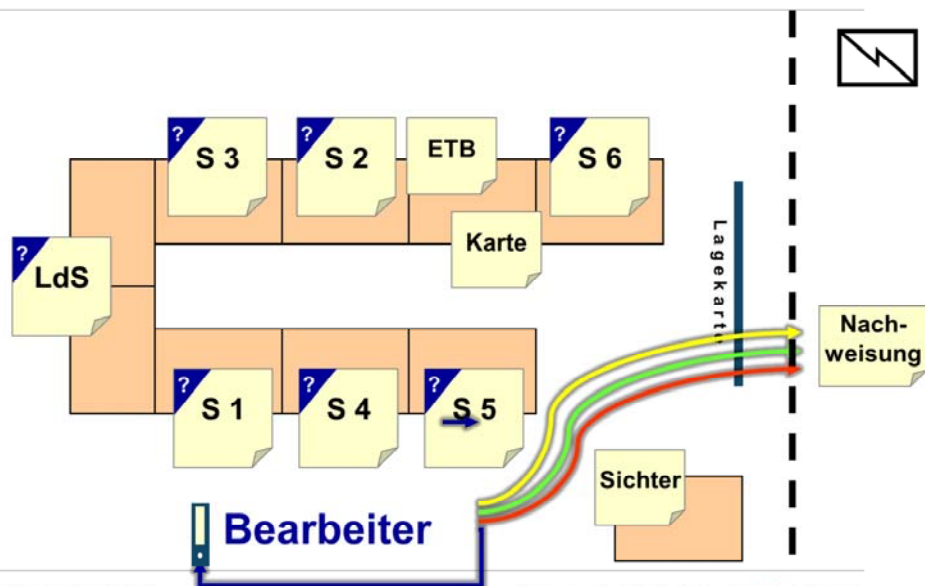

Exkurs: Der Weg des Nachrichtenvordrucks
Folie 14

DRK-Landesverband Rheinland-Pfalz e. V.
Nationale Hilfsgesellschaft
Mitternachtsgasse 4, 55116 Mainz



Der Absender gibt die übrigen Durchschläge (über den Sichter) an die Nachweisung. Der Sichter kann als Kontrolle eingeschaltet werden. Er hat dann die formale Richtigkeit (richtig ausgefüllt?) des Durchschreibesatzes zu prüfen.

Weg des Nachrichtenvordrucks - Ausgang

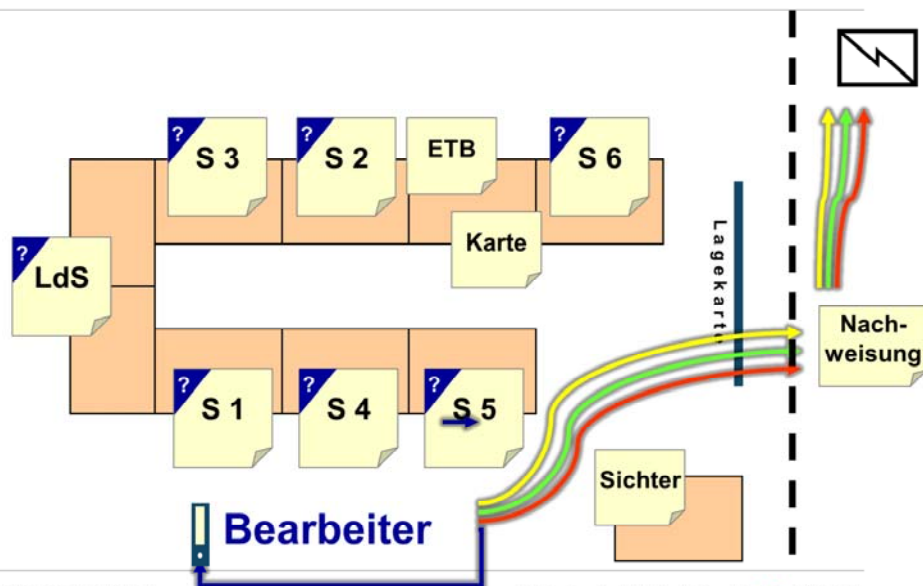

Exkurs: Der Weg des Nachrichtenvordrucks
Folie 15

DRK-Landesverband Rheinland-Pfalz e. V.
Nationale Hilfsgesellschaft
Mitternachtsgasse 4, 55116 Mainz



In der Nachweisung erhält der Durchschreibesatz eine einmalige Ausgangskennung im Kopfteil des Vordrucks.

Meistens wird als Kennung ein „A“ für „Ausgang“ zusammen mit einer laufenden Nummer verwendet.

Der Durchschreibesatz wird den Fernmeldern zur Übermittlung gereicht.

Weg des Nachrichtenvordrucks - Ausgang

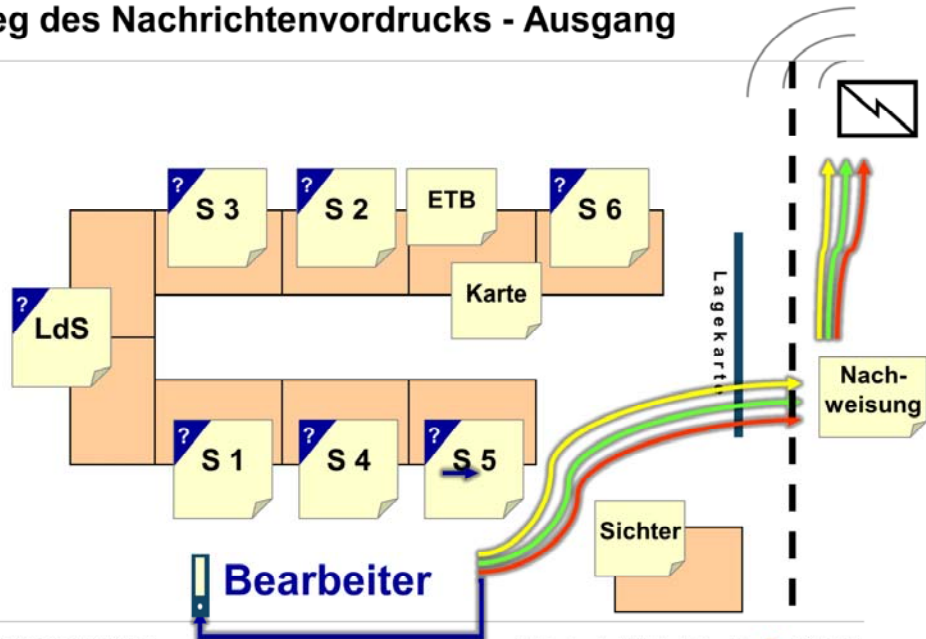

Exkurs: Der Weg des Nachrichtenvordrucks
Folie 16

DRK-Landesverband Rheinland-Pfalz e. V.
Nationale Hilfsgesellschaft
Mitternachtsgasse 4, 55116 Mainz



Die Nachricht wird übermittelt. Hier durch „Funkwellen“ dargestellt.

Weg des Nachrichtenvordrucks - Ausgang

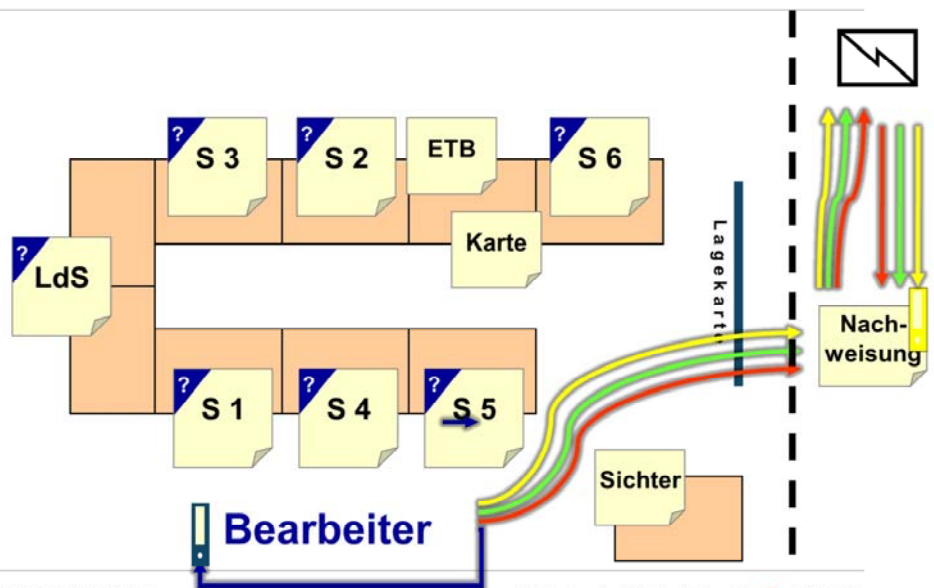

Exkurs: Der Weg des Nachrichtenvordrucks
Folie 17

DRK-Landesverband Rheinland-Pfalz e. V.
Nationale Hilfsgesellschaft
Mitternachtsgasse 4, 55116 Mainz

 Deutsches
Rotes
Kreuz

Die Fernmelder reichen die übermittelte Nachricht mit dem entsprechenden Vermerk im Kopfteil an die Nachweisung.

Weg des Nachrichtenvordrucks - Ausgang

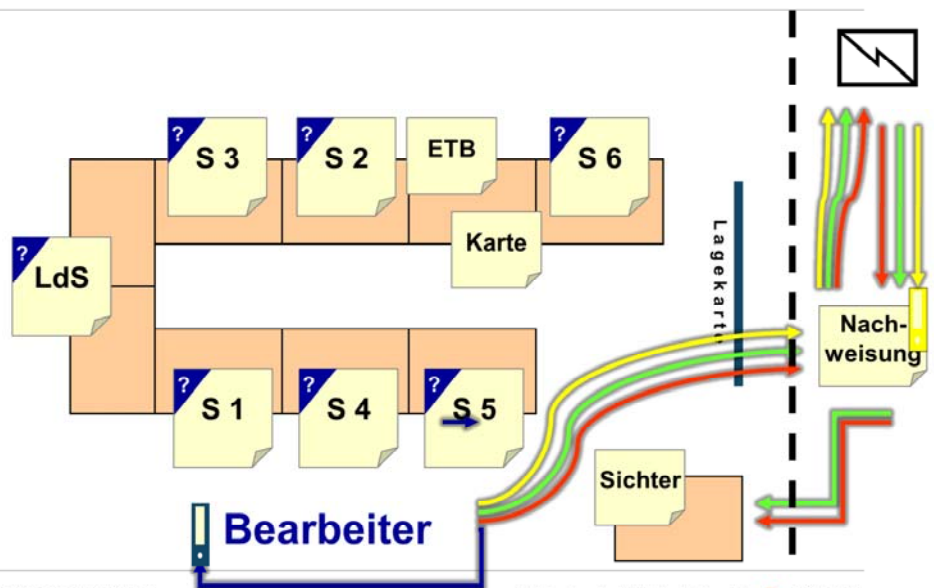

Exkurs: Der Weg des Nachrichtenvordrucks
Folie 18

DRK-Landesverband Rheinland-Pfalz e. V.
Nationale Hilfsgesellschaft
Mitternachtsgasse 4, 55116 Mainz

Deutsches
Rotes
Kreuz

Die Nachweisung behält den gelben Durchschlag ein. Grüner und roter Durchschlag werden dem Sichter gereicht.

Weg des Nachrichtenvordrucks - Ausgang

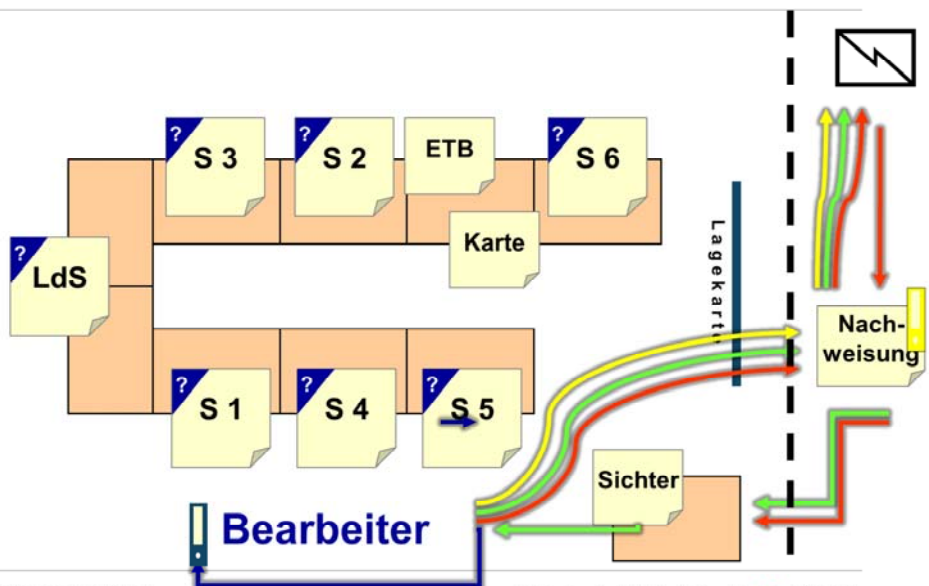

Exkurs: Der Weg des Nachrichtenvordrucks
Folie 19

DRK-Landesverband Rheinland-Pfalz e. V.
Nationale Hilfsgesellschaft
Mitternachtsgasse 4, 55116 Mainz

Deutsches
Rotes
Kreuz

Der Sichter reicht den grünen Durchschlag dem Absender als Quittung der Übermittlung.

Weg des Nachrichtenvordrucks - Ausgang

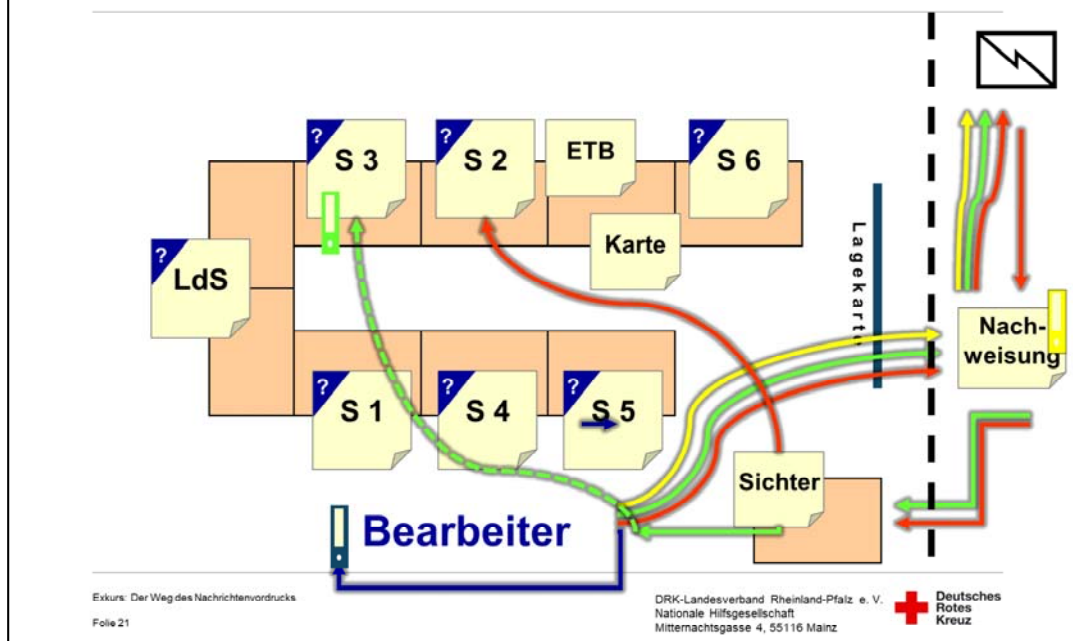

Der rote Durchschlag erreicht standardmäßig S-2. Der „S-2“ nimmt den Inhalt zur Kenntnis. Entsprechend des Inhalts hat er gegebenenfalls die visuelle Lagedarstellung anzupassen. In jedem Fall ist eine Eintrag ins Einsatztagebuch notwendig. Nach der Bearbeitung wird der Durchschlag abgeheftet (Aufbewahrung, Dokumentation).

Wird er durch einen Einsatztagebuchführer und/oder einen Lagekartenführer unterstützt, übernehmen diese entsprechend Tätigkeiten.

Weg des Nachrichtenvordrucks - Ausgang

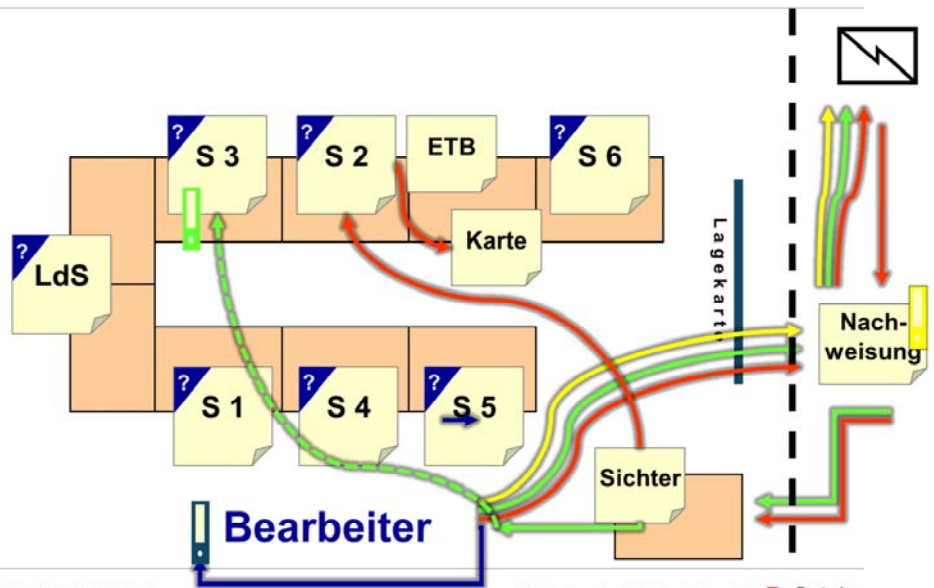

Exkurs: Der Weg des Nachrichtenvordrucks
Folie 22

DRK-Landesverband Rheinland-Pfalz e. V.
Nationale Hilfsgesellschaft
Mitternachtsgasse 4, 55116 Mainz

 Deutsches
Rotes
Kreuz

Weg des Nachrichtenvordrucks - Ausgang

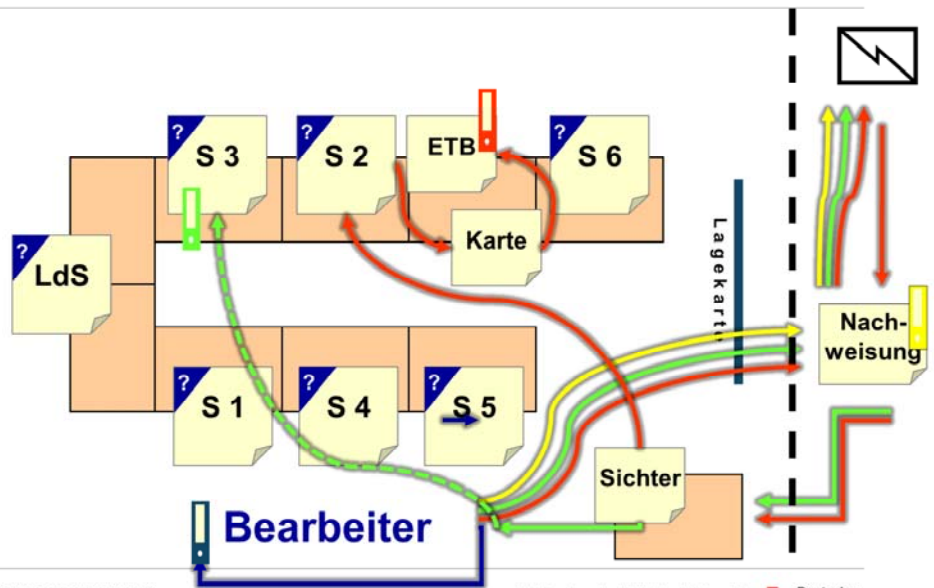

Exkurs: Der Weg des Nachrichtenvordrucks
Folie 23

DRK-Landesverband Rheinland-Pfalz e. V.
Nationale Hilfsgesellschaft
Mitternachtsgasse 4, 55116 Mainz

 Deutsches
Rotes
Kreuz